

Lux-Weichenantrieb (Art.-Nr. 9080, 9081, 9082, 9083, 9101)

Im Weichenantrieb wird laut Lux-Modellbau ein „kraftvoll und extrem geräuscharm laufender 12V-Bühler-Motor mit geringer Stromaufnahme (rund 30 mA)“ verwendet. Ein Anschlußplan liegt uns leider nicht vor. In unseren Unterlagen befindet sich jedoch ein von Herrn Gahler gezeichnetes Anschlußbild, das nachfolgend wiedergegeben wird. Demnach verfügt der Antrieb über zwei Endabschaltungskontakte und wird an die Stellmotorkarte 8912 angeschlossen.

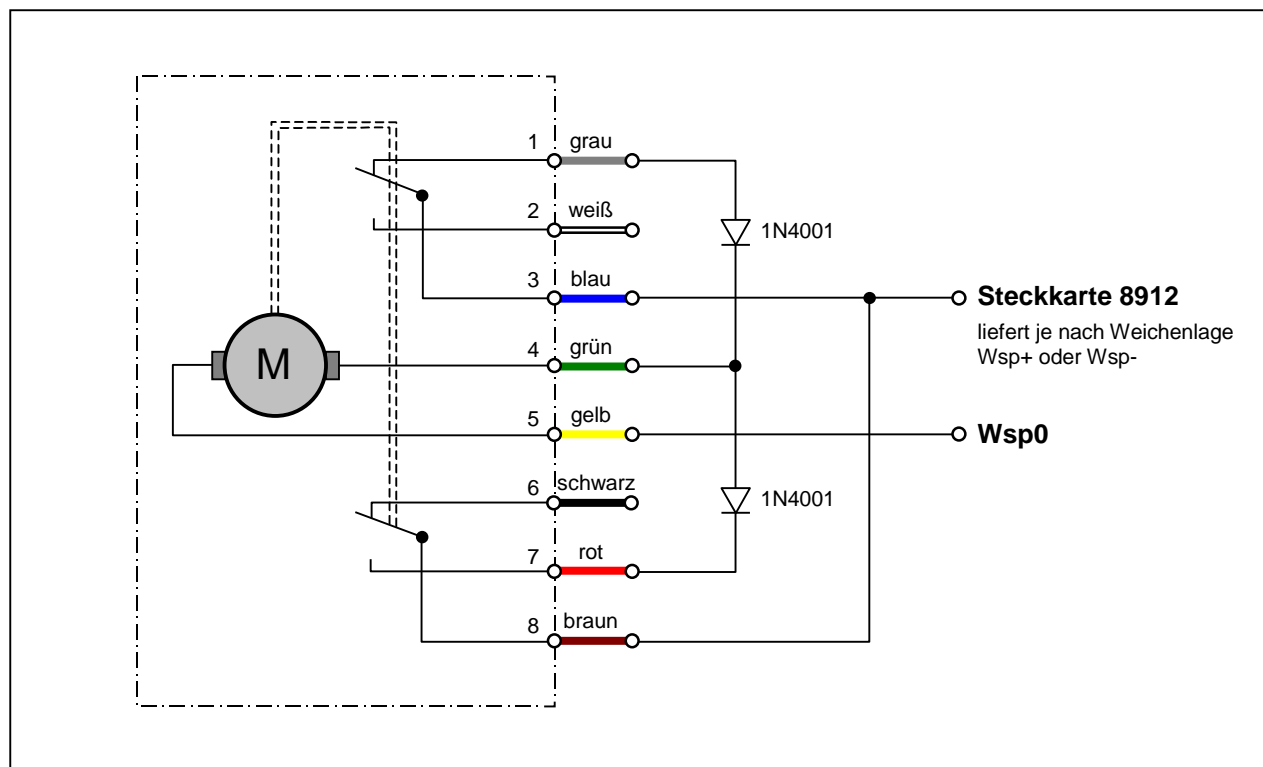

Für weitere Informationen wird auf die Internetseite von Lux-Modellbau verwiesen: <http://www.lux-modellbau.de>